

La Véranda Climalux

Hautes performances



Habitat



ALUMINIUM
INSTALLUX

La véranda

Arêtier
p. 6-7

Dormants dos à dos
p. 8-11

La véranda Climalux, la performance technique et esthétique.

Avec ce concept global et innovant, Install Aluminium remet la véranda au cœur de la réflexion d'un possible équilibre environnemental de l'habitat. Grâce aux châssis hautes performances (gammes des ouvrants 70 TH et 32 TH), et une toiture tubulaire bordée à l'étanchéité parfaite, les vérandas Climalux bénéficient de nos toutes dernières innovations.

Véritable avancée technique et esthétique, la véranda Climalux vous permet de proposer à vos clients un produit fini exclusif sans égal sur le marché des vérandas. Elle se caractérise par son design contemporain et son intégration parfaite des châssis (frappes et coulissants), dans une logique de réduction des masses d'aluminium. Les solutions d'assemblage de la toiture tubulaire assurent une finition remarquable.

Vous choisirez la véranda Climalux pour :

- Ses hautes performances thermiques, permettant d'inclure une véranda dans un projet de construction BBC.
- Sa gamme complète de dormants spécifiques à la véranda permettant l'intégration des ouvrants 70 TH et 32 TH hautes performances.
- Sa cohérence esthétique et ses finitions remarquables grâce à des solutions techniques dédiées.

Chevron
p. 6-7

Chéneau
p. 4-5

Faîtière
p. 4-5

Poteau
p. 8-11



Climalux

— Caractéristiques —

Afin de répondre aux exigences du concept Climalux, Installux Aluminium a développé sa nouvelle toiture tubulaire bordée afin d'obtenir des performances thermiques renforcées et optimales : isolation parfaite de la sablière et des remplissages de toiture.

Le chéneau se compose pour cela d'un profil articulé à rupture de pont thermique permettant de border le vitrage.

La thermie de la sablière et de la faîtière a quant à elle été renforcée par une mousse d'isolation.

Faîtière

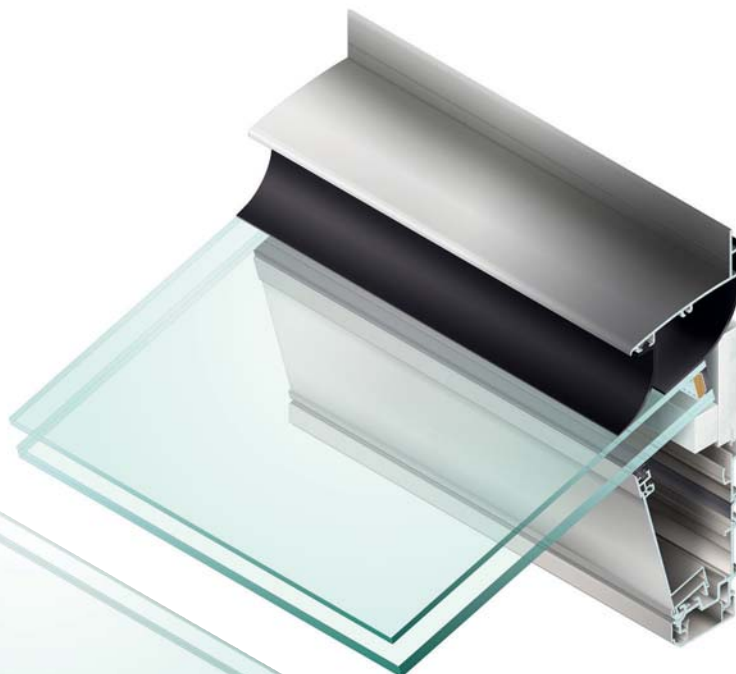

Chéneau

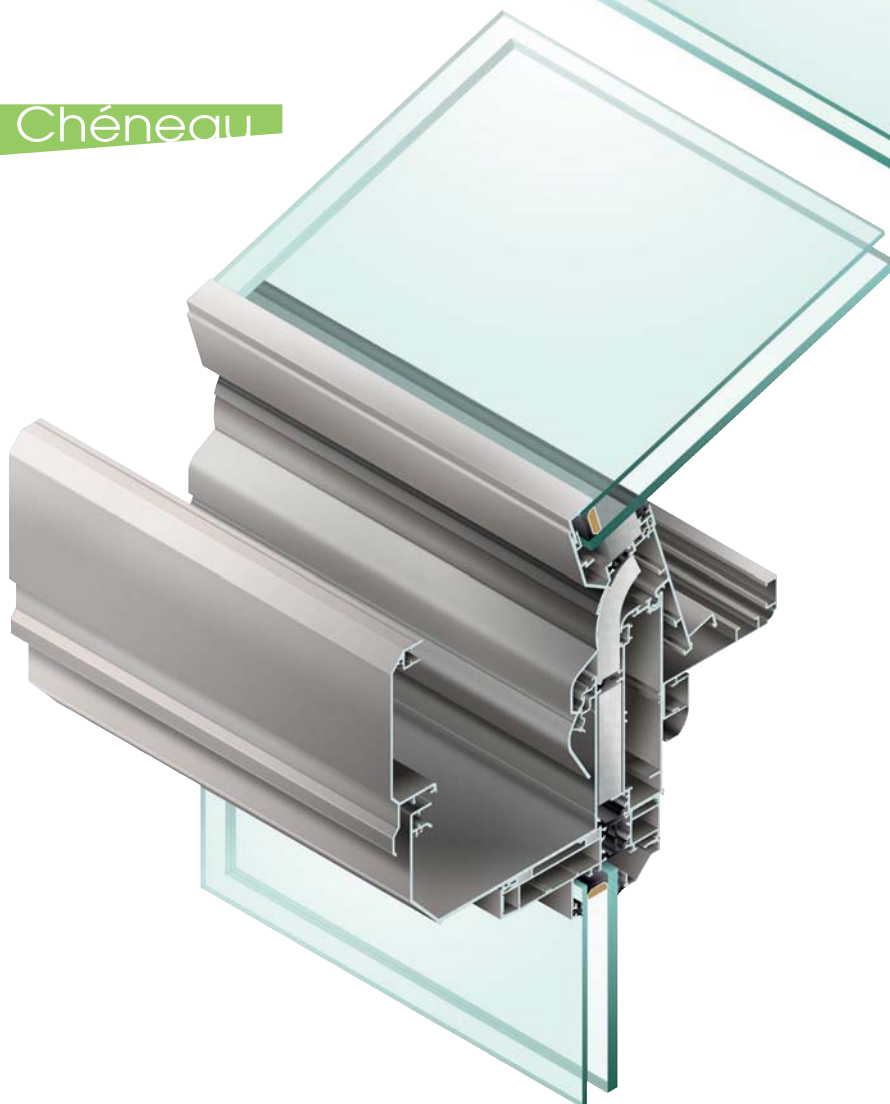

– Coupes de principe

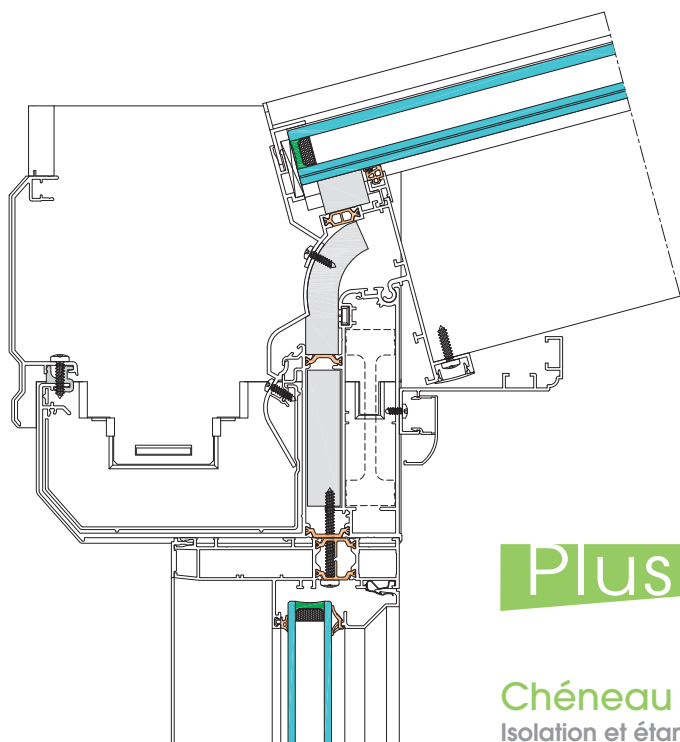

Coupe chéneau

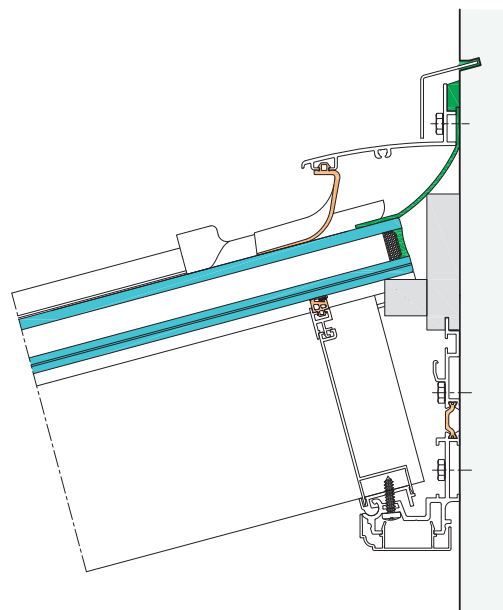

Coupe faîtière

Plus Produit

Chéneau

Isolation et étanchéité

- Vitrage bordé.
- Drainage filant.
- Inertie renforcée.
- Garde à l'eau augmentée.
- Mousses d'isolation.

Design

- Trois design de rehausses.
- Embouts de chéneau sans vis apparentes.
- Esthétique contemporaine.

Usage

- Nettoyage facilité.

Faîtière

Technique

- Inclinaison homogène des entretoises grâce à un profil clipé s'orientant parfaitement à la pente.

Plus Fabrication & pose

Chéneau

Mise en œuvre

- Pentes de 5 à 45 ° (si nécessaire possibilité de soudure).
- Facilité de mise en œuvre : plus d'usinage pour le drainage des rehausses.
- Joint d'assise unique en périphérie de vitrage.

Climalux

— Caractéristiques —

Grâce à sa conception articulée, l'arêtier permet une mise en œuvre simplifiée et une esthétique intérieure homogène.

Les chevrons ont été conçus pour une meilleure étanchéité tout en permettant tous les types de remplissages, quelque soit leur épaisseur.

Chevron

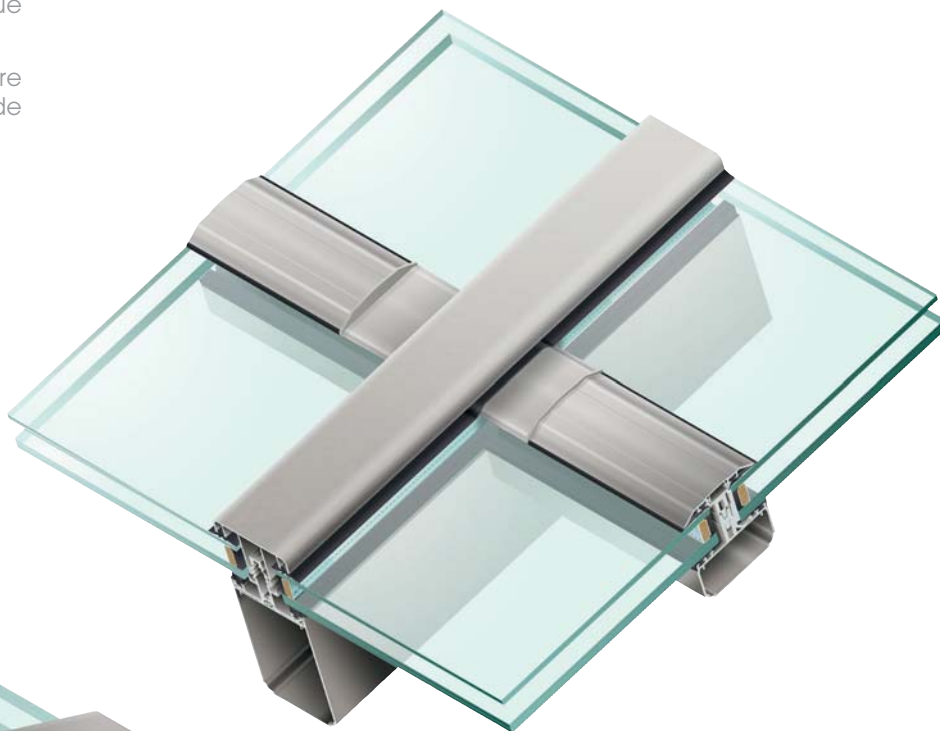

Arêtier

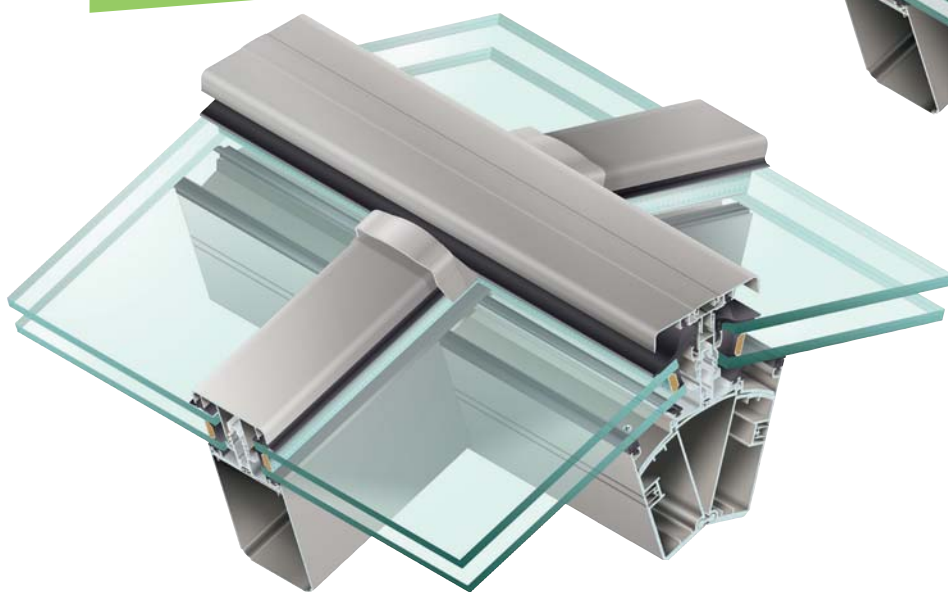

– Coupes de principe

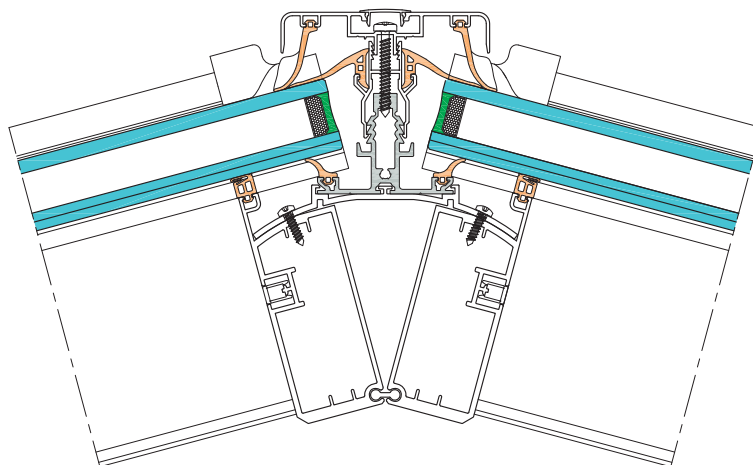

Coupe arêtier

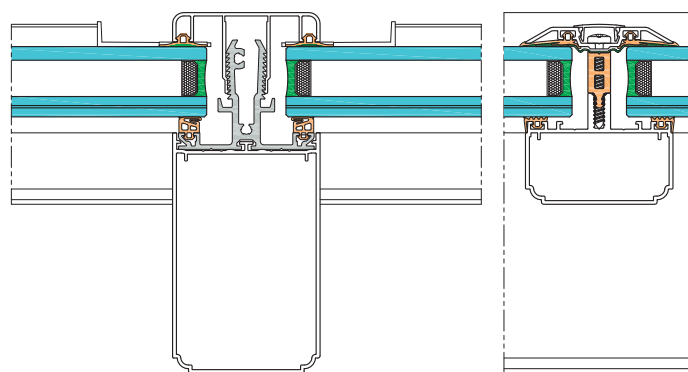

Coupes chevrons

Plus Produit

Arêtier

Design

- Esthétique intérieure parfaite.

Chevron

Isolation et étanchéité

- Pièce spéciale d'embout de chevron : pas d'interruption de joint, étanchéité parfaite.
- Embouts de capots de traverse intermédiaire extra-plats : drainage au niveau des jonctions, pas de rétention d'eau.

Plus Fabrication & pose

Arêtier

Mise en œuvre

- Conception articulée : pas de soudure, pas de coupes de finition, coupes simplifiées.

Chevron

Mise en œuvre

- Pas de nécessité d'usinage.

Climalux

— Caractéristiques —

La structure de la Climalux offre elle aussi une isolation renforcée grâce à une homogénéité et un alignement parfait des plans thermiques.

Le nouveau concept permet une optimisation des profils, les poteaux d'angles et les poteaux intermédiaires étant conçus à l'aide du même demi-dormant. Ce système apporte un clair de vitrage maximum grâce à une réduction importante des masses d'aluminium (dormants jointifs côté intérieur).

Poteau

Dormants dos à dos



Plus Produit

Isolation et étanchéité

- Isolation thermique renforcée avec un profil en PVC.
- Alignement parfait des plans thermiques entre la structure et les châssis.
- Tous les dormants ont la même largeur.

Design

- Capots de finition design.
- Finesse de la structure aluminium.

– Coupes de principe

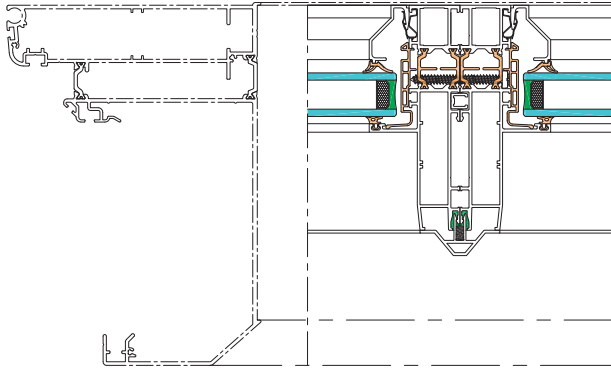

Coupe dormants dos à dos

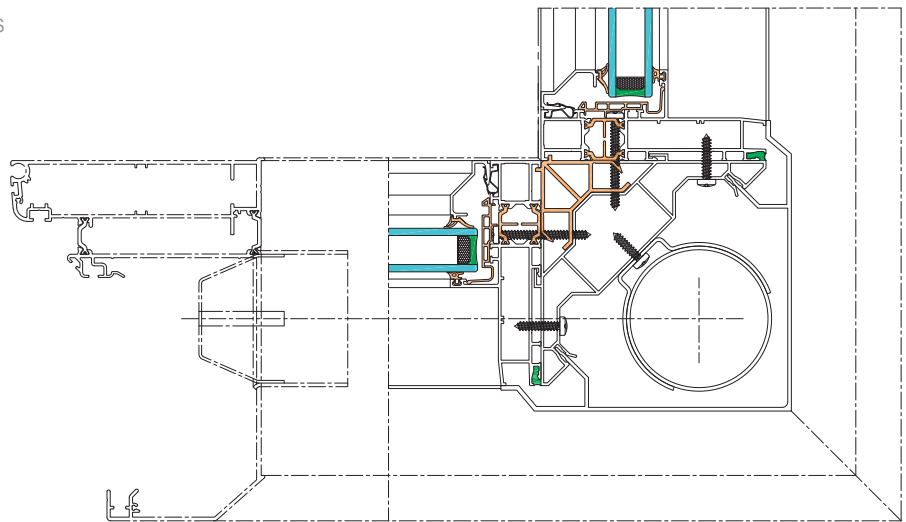

Coupe poteau 90°

Plus Fabrication & pose

Optimisation des profils

- Base des poteaux en aluminium brut.
- Poteaux d'angle et poteaux droits conçus à l'aide du même dormant.

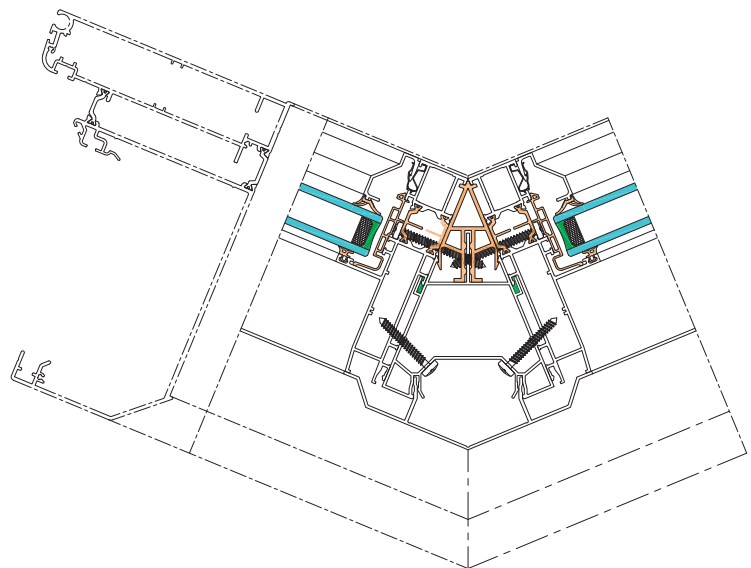

Coupe poteau 135° ou 150°

Climalux

Afin de parfaire l'isolation de la véranda, le concept Climalux intègre les ouvrants de la gamme 70 et 32 TH hautes performances.

Des dormants spécifiquement pensés pour la véranda et de même largeur permettent une intégration homogène et esthétique des ouvrants.

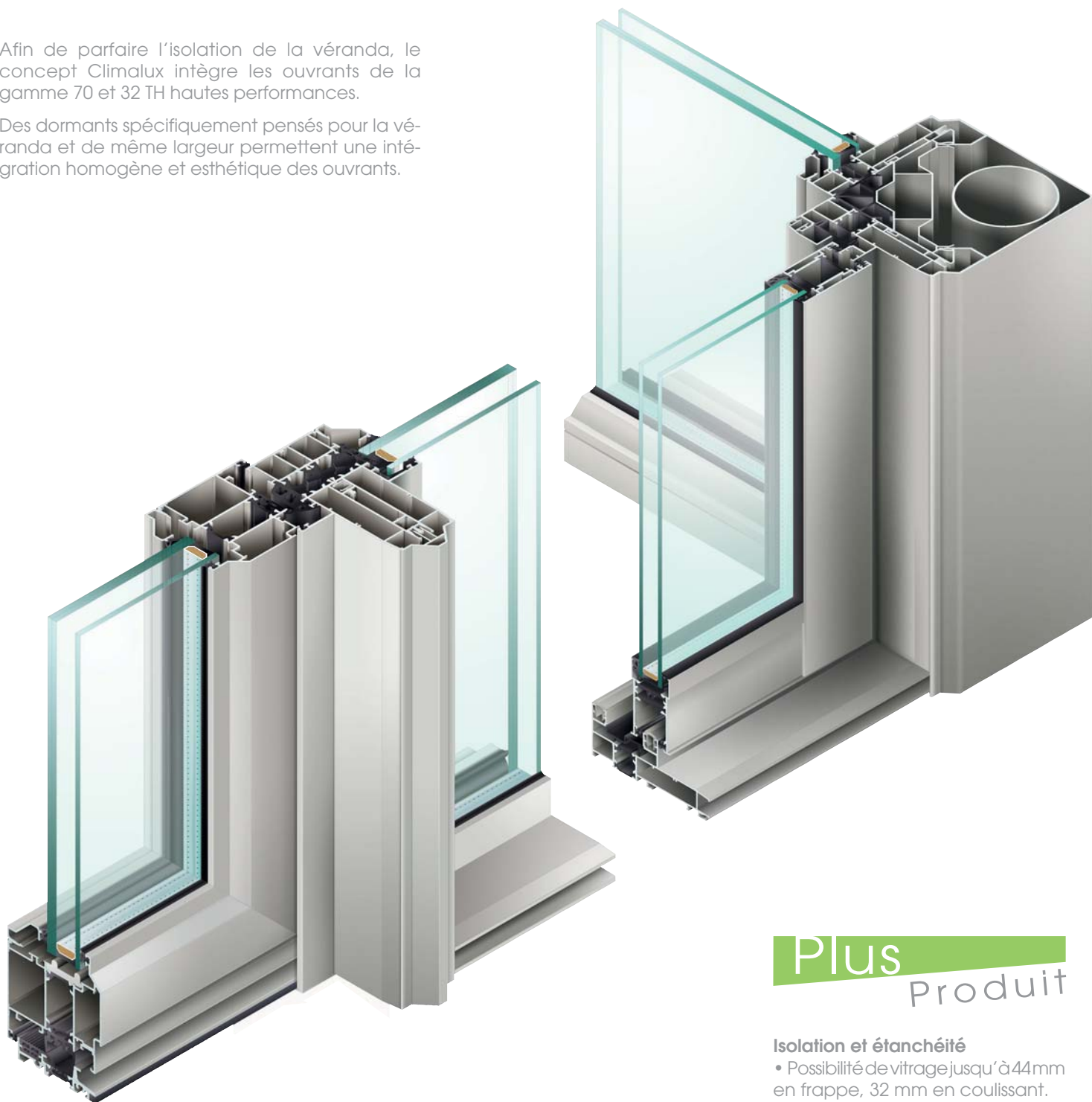

Plus Produit

Isolation et étanchéité

- Possibilité de vitrage jusqu'à 44mm en frappe, 32 mm en coulissant.

Grandes dimensions

- Cadre de châssis rigidifié autorisant les grandes dimensions.

Design

- Capots de finition design.
- Finesse de la structure aluminium.

– Coupes de principe

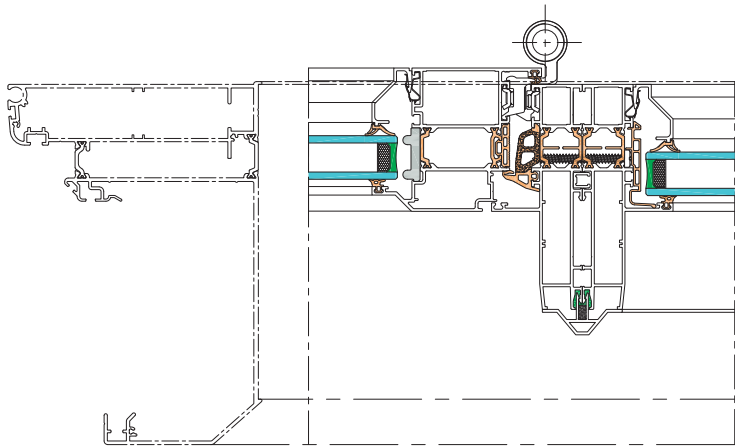

Coupe dormants dos à dos

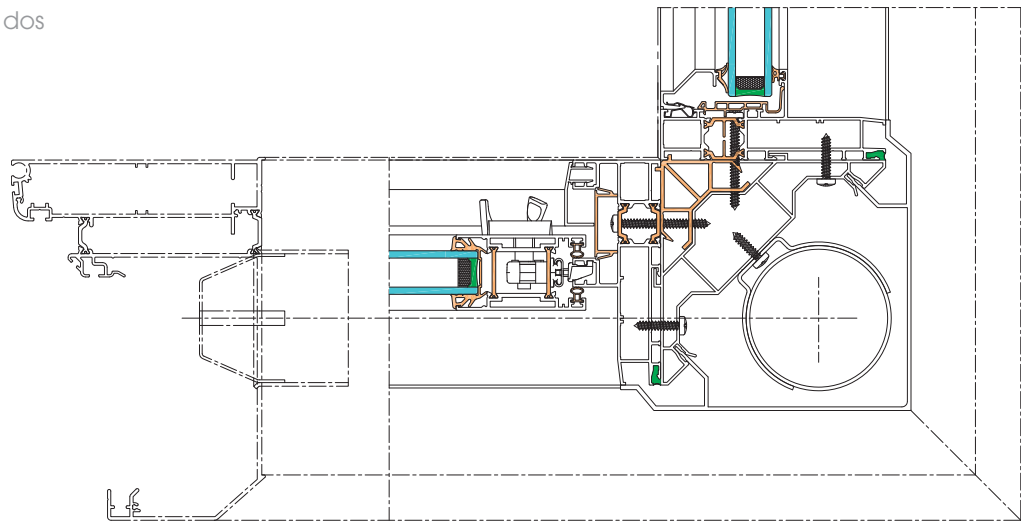

Coupe poteau à 90°

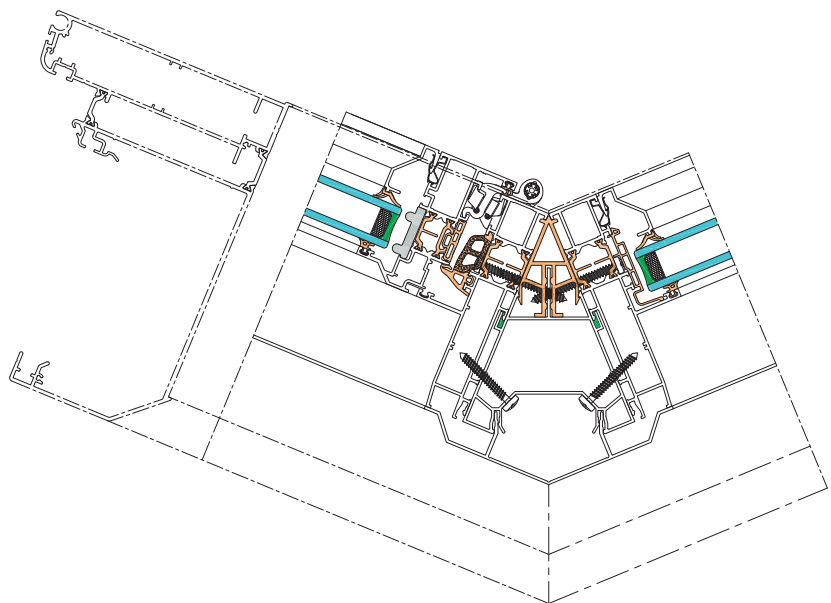

Coupe poteau à 135° ou 150°

Plus Fabrication & pose

Mise en œuvre

- Equerres d'assemblage identiques sur tous les dormants de la gamme.

Optimisation des profils

- Optimisation de fabrication et de mise en œuvre.
- Pas de profil de liaison sur les poteaux intermédiaires.

Installux Aluminium

Concepteur de systèmes aluminium depuis 1963

A l'écoute des tendances

En créant des gammes toujours plus abouties et cohérentes, nous avons l'ambition de répondre aux attentes des professionnels et de leurs clients. Anticipant l'exigence des normes actuelles, nous avons été l'un des premiers acteurs de la filière à intégrer la notion d'efficacité énergétique dans toutes nos gammes, tout en travaillant la complémentarité de nos produits et leur design.

Au service des professionnels de l'habitat et du bâtiment

Indépendant français, avec plus de 1500 clients professionnels du second œuvre -métalliers, miroitiers, menuisiers et façadiers-, nous avons bâti notre réputation sur la qualité de notre service et de notre écoute technique.

Nous travaillons en étroite collaboration avec eux pour concevoir les produits les plus adaptés à leurs pratiques et aux évolutions des marchés de l'habitat comme du bâtiment. Nos systèmes sont pensés en cohérence pour faciliter et valoriser leur travail et pour garantir à l'utilisateur final style et confort de vie.

A chaque besoin sa solution

Notre mission est simple : être toujours en mesure de répondre aux contraintes, aux envies et aux idées de nos clients et des leurs.

Parce que chaque chantier est unique, nous avons conçu nos produits pour qu'ils s'ajustent à toutes les configurations : habitat individuel ou collectif, neuf ou rénovation, projets architecturaux, etc. Chaque projet peut ainsi être envisagé, avec la même garantie de performance et d'esthétique.

Couleurs, accessoires, finitions, teintes, formes, ... Nous vous offrons le meilleur de l'aluminium, vos projets n'ont plus qu'une seule limite : votre imagination.

Notre expertise

Notre maîtrise de l'aluminium s'appuie sur des processus qualité rigoureux. Ainsi, toutes nos données et informations techniques font l'objet de tests certifiés, par nos équipes et par des bureaux indépendants. Chaque année, nous procédons à de nombreux tests, pour garantir et certifier la qualité de nos produits. Conformément aux critères et aux exigences Qualicoat et Qualimarine, le laquage de nos profilés vous garantit une qualité et une tenue des couleurs optimales.

L'innovation, au centre de nos ambitions

Pour rester précurseurs sur notre cœur de métier, nous avons toujours placé l'innovation au centre de notre démarche d'entreprise.

Les équipes de notre bureau d'études intégré et de notre centre d'essais travaillent au quotidien à faire progresser nos produits, en terme de performance énergétique, de design, de fabrication et de pose. Ce savoir-faire a permis de collaborer à des projets remarquables, exigeant de concilier performance et esthétique.

Cette expertise, nous la partageons et la construisons avec nos clients. Nous les associons régulièrement à nos commissions techniques pour conforter la pertinence de nos choix.

Depuis toujours, nous privilégions en tant que fournisseurs des TPE et PME innovantes et régionales ; des entreprises dynamiques et ouvertes à l'innovation, avec qui nous pouvons développer les produits et les technologies de demain.

Les autres gammes Installux Habitat



INSTALLUX SA : Chemin du Bois-Rond - 69720 ST-BONNET-DE-MURE (Lyon-FRANCE)

Tél. : +33 (0)4 72 48 31 31 - Fax : +33 (0)4 72 48 31 47 - Site internet : www.installux-aluminium.com - E-mail : installux@installux.fr
Export Department: Phone: +33 472 48 31 31 - Fax: +33 472 48 94 26